

BUBBLE 70 - 75 CL

SUPER PREMIUM



Exceptionally refined down to the smallest details, its perfectly spherical body is accentuated by its clean design, complemented by a curvaceous body designed for customization. Its soft shoulder crowned with a tapered neck and bold carnette finish add to the bottle's luxurious and playful appearance. BUBBLE: the backdrop for premium spirits seeking a perfect voluptuous figure!

Extremadamente refinada en los detalles más pequeños, su cuerpo perfectamente esférico se ve interrumpido por una limpia base, adornada, a su vez, con un diseño curvilíneo diseñado para personalizarlo. Su suave hombro, rematado por un cuello cónico y un animado anillo carnette, contribuyen al aspecto lujoso y lúdico de la botella. BUBBLE: ¡el marco perfecto para las bebidas espirituosas premium que buscan una forma redonda absoluta!

TECHNICAL FEATURES ESPECIFICACIONES TÉCNICAS

Capacity Capacidad	23.67 oz 70 cl	25.36 oz 75 cl
Reference Referencia	6123	6184
Finish Boca	Carnette	Carnette
Weight Peso	30.16 oz 855 g	30.34 oz 860 g
Overall height Altura	6.66 in 169,1 mm	6.66 in 169,1 mm
Maxi section Diámetro máximo sección	4.91 in 124,8 mm	5.05 in 128,3 mm
Entrance bore diameter Diámetro de entrada	0.91 in 23 mm	0.91 in 23 mm
Fill height Nivel de llenado	2.6 in 66 mm	2.64 in 67 mm
Quality Criterio de calidad	High grade Alta gama	High grade Alta gama
Base thickness Espesor del fondo	0.39 mini 10 mini	0.39 mini 10 mini
Glass color Color de vidrio	○ Extra White Flint Extra Blanco	○ Extra White Flint Extra Blanco

PACKING EMBALAJE

Number of bottles per layer Número de botellas por capa	72	63
Number of layers Número de capas	11	11
Number of bottles per pallet Número de botellas por palet	792	693
Pallet gross weight Peso total por palet	668 kg	600 kg
Overall height Altura total	2,03 m	2,04 m

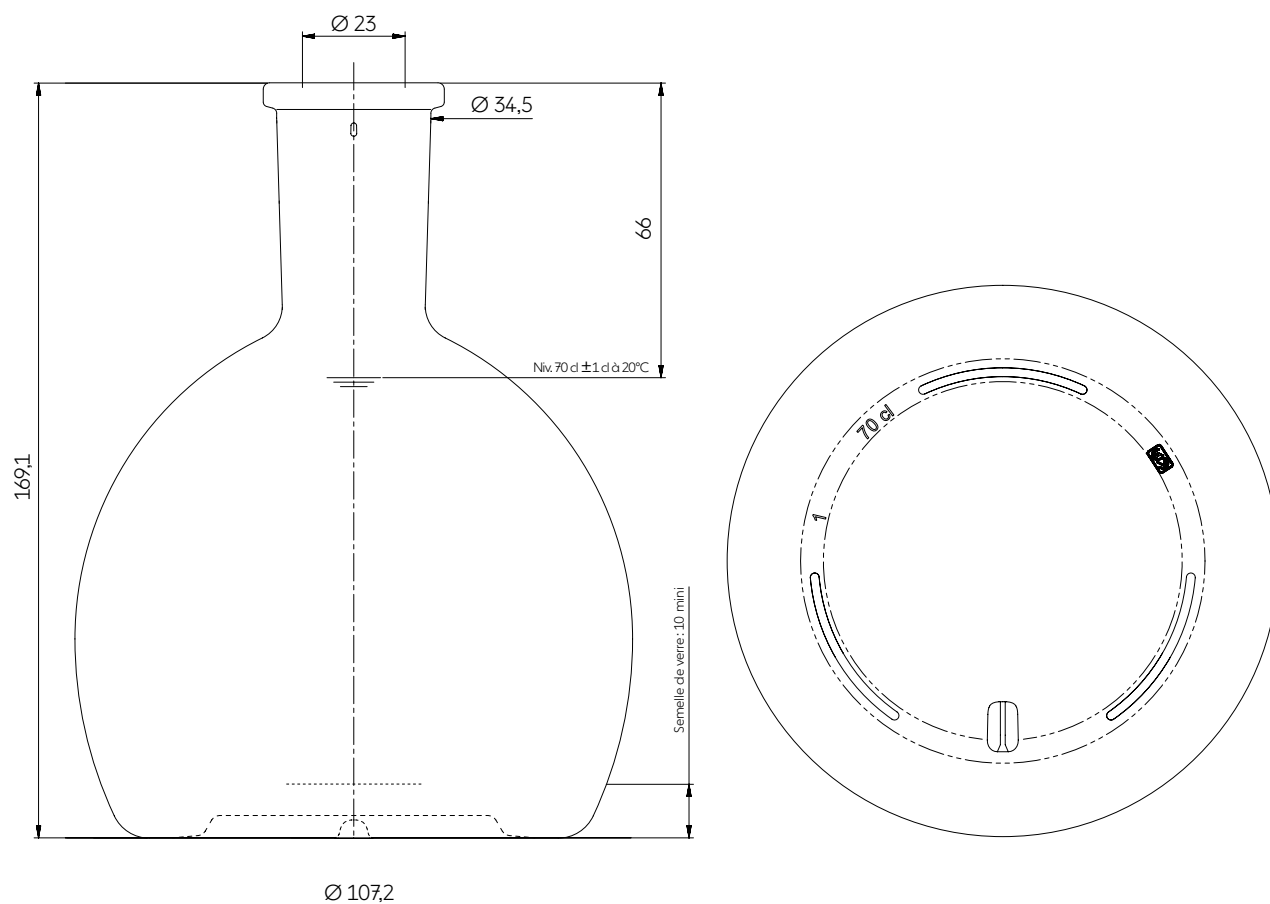

70 cl
 Modèle déposé « Design Saverglass »
 Saverglass Registered Design