

CARAFE MADRAS 70 CL

EXTRA PREMIUM



The curvaceous MADRAS charms with its soft, opulent and sensual lines. Generous and reassuring in nature, the bottle's wide oval label panel and beautiful glass base showcase the almost exaggerated femininity of the voluptuous MADRAS.

MADRAS, la calipigia, seduce con sus líneas suaves, opulentas y sensuales. Generosa y tranquilizadora en su naturaleza, con su frente ovalada y su hermosa base de vidrio expresa la feminidad casi exacerbada de la exuberante MADRAS.

TECHNICAL FEATURES ESPECIFICACIONES TÉCNICAS

Capacity Capacidad	23.67 oz 70 cl
Reference Referencia	3216
Finish Boca	Carnette
Weight Peso	31.75 oz 900 g
Overall height Altura total	7.04 in 178,8 mm
Maxi section Diámetro máximo sección	7.28 in 185 mm
Maxi thickness Espesor máximo	2.85 in 72,5 mm
Entrance bore diameter Diámetro de entrada	0.91 in 23 mm
Fill height Nivel de llenado	2.32 in 59 mm
Quality Criterio de calidad	XO
Base thickness Espesor del fondo	0.71 mini 18 mini
Glass color Color de vidrio	○ Extra White Flint Extra Blanco

PACKING EMBALAJE

Number of bottles per layer Número de botellas por capa	75
Number of layers Número de capas	9
Number of bottles per pallet Número de botellas por palet	675
Pallet gross weight Peso total por palet	671 kg
Overall height Altura total	1,79 m

70 cl
Modèle déposé
« Design Saverglass »
Saverglass Registered Design

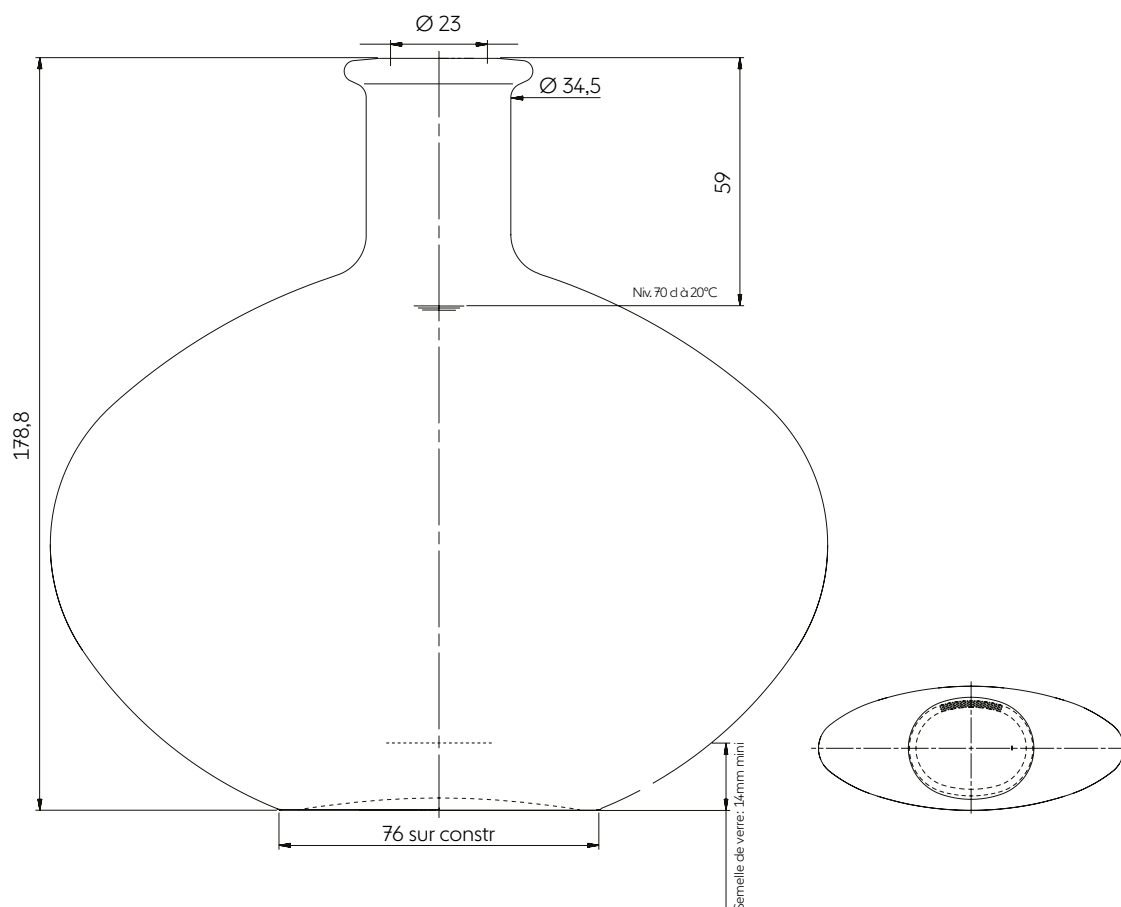

The technical elements contained in this document are for guidance only, and do not form part of the product specification.

Los elementos técnicos en este documento no tienen carácter contractual, sino meramente informativos.

3, Place de la Gare - 60960 Feuquieres France — T +33 (0)3 44 46 45 45 | www.saverglass.com | February 2020