

# EMPIRE BASSE 70 CL

## SUPER PREMIUM



EMPIRE, modèle carré stylisé complexe, s'inspire de la splendeur des buildings Art déco de l'Amérique des années 1920. Son tracé contemporain resplendit grâce aux multiples reflets de lumière créés par le jeu de ses facettes disposées savamment au niveau des arêtes. Son positionnement statutaire est renforcé par un épaulement horizontal et une épaisse semelle de verre. Ce modèle existe en version haute et basse.

EMPIRE is a multifaceted square bottle that takes inspiration from the splendor of American Art Deco buildings of the 1920s. Its modern outline sparkles thanks to the multiple reflections of light created by the interplay of its skillfully placed edges. Its statuesque positioning is accentuated by a level shoulder and thick glass base. This model is available in both tall and short versions.

## CARACTÉRISTIQUES TECHNIQUES TECHNICAL FEATURES

Contenance Capacity	70 cl 23.67 oz	70 cl 23.67 oz
Référence Reference	4811	4811
Bague Finish	Plate	GPI 400/33
Poids Weight	820 g 28.92 oz	820 g 28.92 oz
Hauteur totale Overall height	225 mm 8.86 in	226,2 mm 8.91 in
Section maxi Maxi section	85,5 x 85,5 mm 3.37 x 3.37 in	85,5 x 85,5 mm 3.37 x 3.37 in
Section mini Mini section	78,3 x 78,3 mm 3.08 x 3.08 in	78,3 x 78,3 mm 3.08 x 3.08 in
Diamètre de débouchage Entrance bore	21,5 mm 0.85 in	21,5 mm 0.85 in
Niveau de remplissage Fill height	67 mm 2.64 in	67 mm 2.64 in
Choix qualitatif Quality	Haut de gamme High grade	Haut de gamme High grade
Hauteur semelle Glass base thickness	12 mini 0.47 mini	12 mini 0.47 mini
Teinte Glass color	○ Extra Blanc Extra White Flint	○ Extra Blanc Extra White Flint

## EMBALLAGE PACKING

Nombre d'articles par couche Bottles per layer	143	143
Nombre de couches Number of layers	8	8
Nombre d'articles par palette Bottles per pallet	1144	1144
Poids total palette Pallet gross weight	986 kg	1006 kg
Hauteur totale Overall height	1,98 m	1,98 m

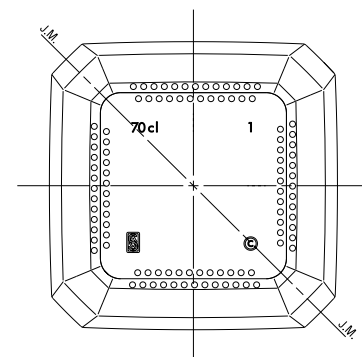
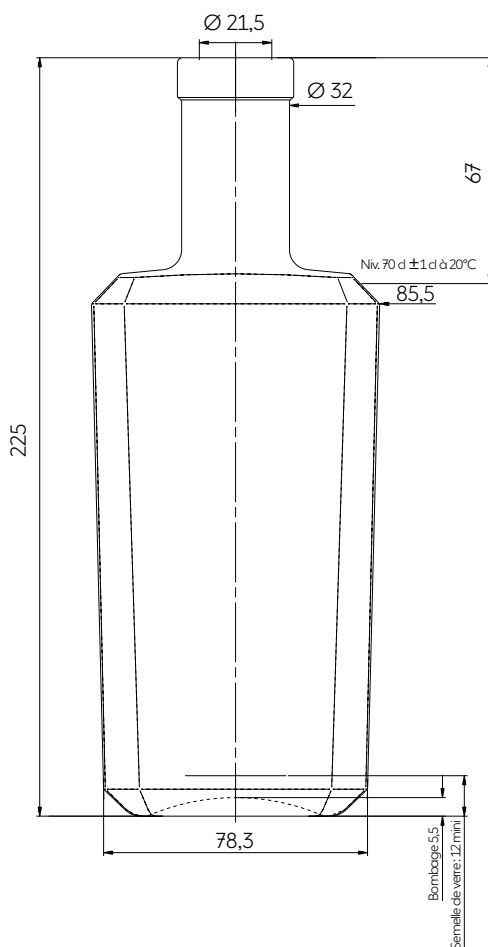

70 cl  
Modèle déposé « Design Saverglass »  
Saverglass Registered Design