

# SUPER TONIC 70 - 75 CL

## SUPER PREMIUM



A sleek design, ultra-compact shape and meticulous details make the SUPER TONIC model highly desirable. This range, with its low profile, echoes its big sister, the TONIC range. It has the same characteristics: a short neck surmounted by a small rounded lip, a glass base featuring a subtle punt mark, attractively reflecting the light. The slight curve of the body, a very important detail, offers a way for brands to personalise this body shape to suit their own preferences. This magnificent design work, combined with the expertise of our master glass-makers, gives this SUPER TONIC every chance of becoming an emblematic range in the Saverglass catalogue. The absolutely precise proportions of this model should win over a large number of high-end spirits. So over to you for your SUPER creations!

Su diseño minimalista, su forma ultracompacta y sus cuidados detalles convierten el modelo SUPER TONIC en un auténtico objeto de deseo. Esta gama de altura baja se hace eco de su hermana mayor, la TONIC. Comparte con ella características y estilo: el cuello corto rematado con un pequeño anillo redondeado de tipo «carnette» se completa con la sutileza del pontil alojado en su base de vidrio, que crea bonitos reflejos de luz. Otro detalle importante: su cuerpo ligeramente cimbreado permite a las marcas personalizar su silueta a voluntad. Este magnífico trabajo de diseño combinado con la pericia de nuestros maestros vidrieros le da a la gama SUPER TONIC todo lo que necesita para convertirse en una de las estrellas del catálogo de Saverglass. La exquisita perfección de sus proporciones y sus líneas equilibradas seducirán a un gran número de firmas de bebidas de gama alta. ¡Un diseño a la altura de sus SUPER-creaciones!

## TECHNICAL FEATURES ESPECIFICACIONES TÉCNICAS

Capacity Capacidad	23.67 oz 70 cl	25.36 oz 75 cl
Reference Referencia	7007	7014
Finish Boca	Carnette	Carnette
Weight Peso	24.55 oz 696 g	24.66 oz 699 g
Overall height Altura total	7.63 in 193,9 mm	7.63 in 193,9 mm
Maxi section Diámetro máximo sección	3.73 in 94,8 mm	3.83 in 97,3 mm
Mini section Diámetro mínimo sección	3.7 in 94,05 mm	3.8 in 96,55 mm
Entrance bore diameter Diámetro de entrada	0.85 in 21,5 mm	0.85 in 21,5 mm
Fill height Nivel de llenado	2.01 in 51 mm	2.01 in 51 mm
Quality Criterio de calidad	High grade Alta gama	High grade Alta gama
Glass base thickness Espesor de la base de vidrio	0.39 mini 10 mini	0.39 mini 10 mini
Glass color Color de vidrio	○ Extra White Flint Extra Blanco	○ Extra White Flint Extra Blanco

## PACKING EMBALAJE

Number of bottles per layer Número de botellas por capa	120	120
Number of layers Número de capas	10	10
Number of bottles per pallet Número de botellas por palet	1200	1200
Pallet gross weight Peso total por palet	880 kg	884 kg
Overall height Altura total	2,12 m	2,12 m

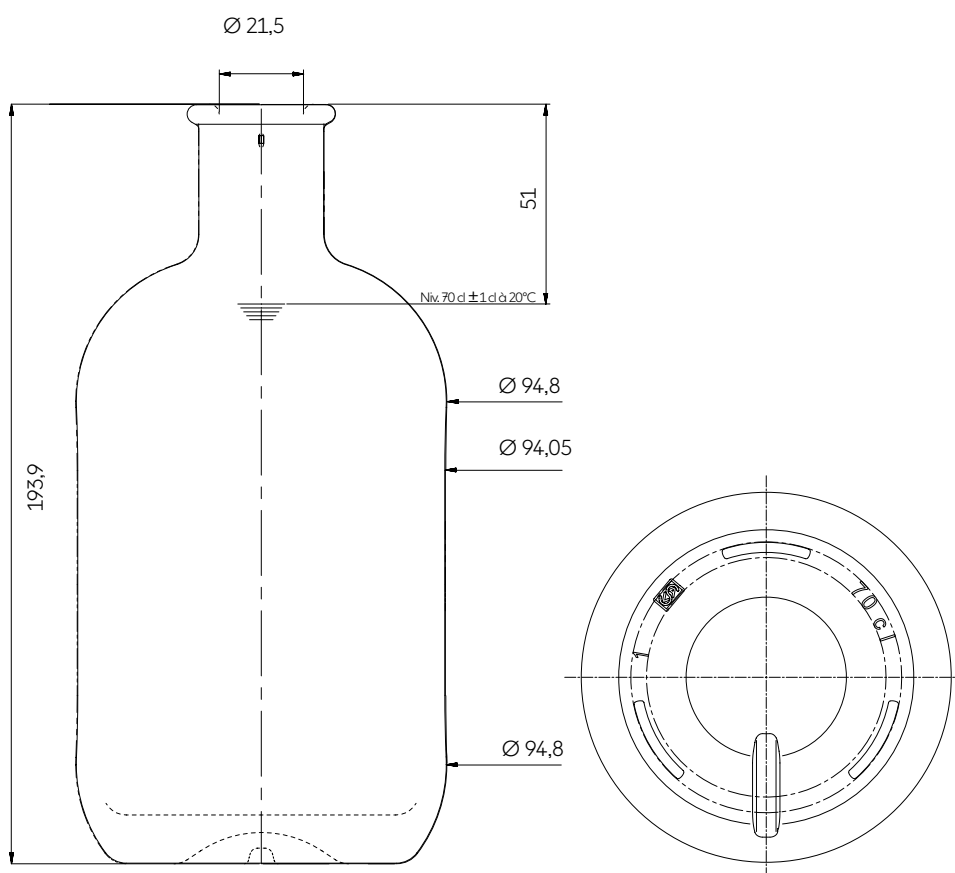

The technical elements contained in this document are for guidance only, and do not form part of the product specification.

Los elementos técnicos en este documento no tienen carácter contractual, sino meramente informativos.

3, Place de la Gare - 60960 Feuquieres France — T +33 (0)3 44 46 45 45 | www.saverglass.com | March 2022