

GYM TONIC 70 - 75 CL

PREMIUM



A sleek design, compact shape and slim silhouette characterise GYM TONIC, a model reminiscent of its older cousin, the successful TONIC range. Just like its predecessor, GYM TONIC offers a number of details that make the difference: a slight curve of the body, the characteristic rounded shoulder, a short neck surmounted by a rounded lip and, finally, a rounded and delicate punt mark. A low profile that seems to have it all! Finally, its light weight (529 g) only adds to its appeal, allowing it to win over a large number of spirits, whether brown or white.

Un diseño minimalista, una forma compacta y una silueta ligera caracterizan la gama GYM TONIC, que recuerda mucho a su prima, la exitosa TONIC. Como ella, GYM TONIC reúne varios detalles que marcan la diferencia: el cuerpo ligeramente cimbreado, la característica forma redondeada de los hombros, el cuello corto rematado con anillo redondeado de tipo «carnette» y una picada sinuosa y delicada. ¡Una forma baja que parece hecha para disfrutar! Su peso pluma (529 gramos) se suma a la lista de atractivos para acabar de convencer a un gran número de firmas de bebidas espirituosas, tanto blancas como tostadas.

TECHNICAL FEATURES ESPECIFICACIONES TÉCNICAS

Capacity Capacidad	23.67 oz 70 cl	25.36 oz 75 cl
Reference Referencia	6803	6824
Finish Boca	Carnette	Carnette
Weight Peso	18.66 oz 529 g	18.66 oz 529 g
Overall height Altura total	8.27 in 210 mm	8.27 in 210 mm
Maxi section Diámetro máximo sección	3.41 in 86,7 mm	3.51 in 89,1 mm
Mini section Diámetro mínimo sección	3.37 in 85,5 mm	3.37 in 85,5 mm
Entrance bore diameter Diámetro de entrada	0.85 in 21,5 mm	0.85 in 21,5 mm
Fill height Nivel de llenado	2.05 in 52 mm	2.09 in 53 mm
Quality Criterio de calidad	Standard + Estandard +	Standard + Estandard +
Glass color Color de vidrio	○ Extra White Flint Extra Blanco	○ Extra White Flint Extra Blanco

PACKING EMBALAJE

Number of bottles per layer Número de botellas por capa	143	143
Number of layers Número de capas	9	9
Number of bottles per pallet Número de botellas por palet	1287	1287
Pallet gross weight Peso total por palet	728 kg	728 kg
Overall height Altura total	2,07 m	2,07 m

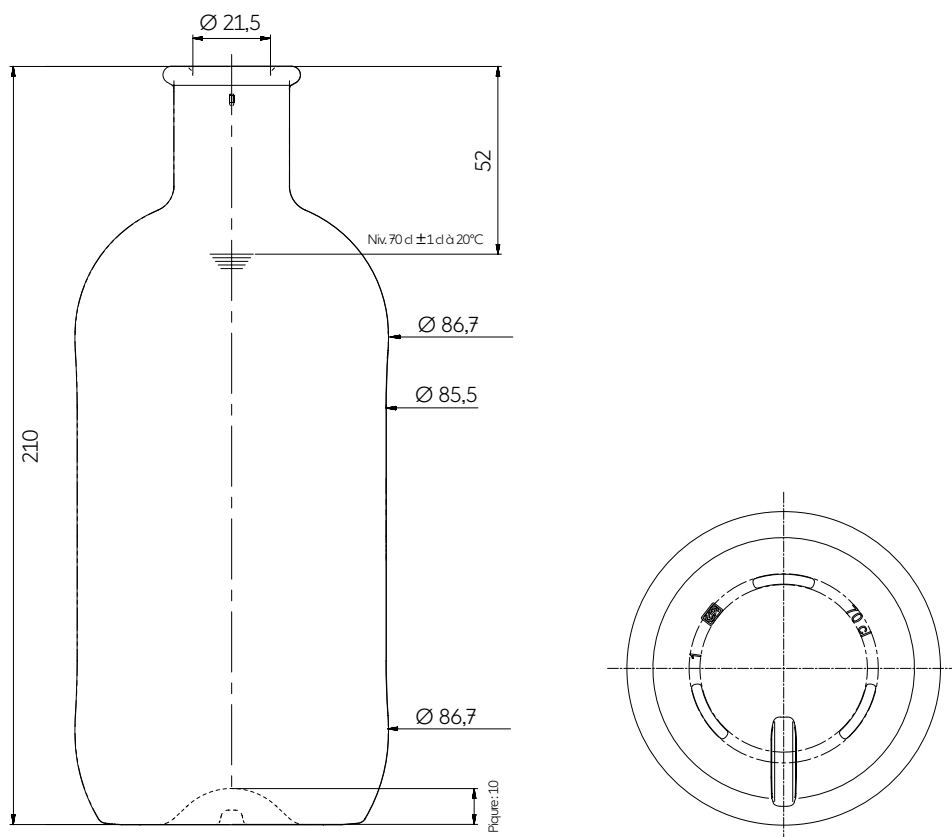

The technical elements contained in this document are for guidance only, and do not form part of the product specification.

Los elementos técnicos en este documento no tienen carácter contractual, sino meramente informativos.

3, Place de la Gare - 60960 Feuquieres France — T +33 (0)3 44 46 45 45 | www.saverglass.com | March 2022