

BOURGOGNE ANTIK COURONNE 75 CL

PREMIUM+



Featuring a crown finish, the BOURGOGNE ANTIK COURONNE retains the authentic DNA of the original version and is suitable for sparkling wines and lightly carbonated wines. With a weight of 630 g, a height of 267 mm and a punt depth of 35 mm, it combines elegance, durability and technical sophistication in a silhouette with a distinctive character.

Con su boca de corona, La BOURGOGNE ANTIK COURONNE conserva el auténtico ADN de la versión original y es ideal para vinos espumosos y vinos con bajo contenido en dióxido de carbono. Con un peso de 630 g, una altura de 267 mm y una picadura de 35 mm, combina elegancia, resistencia y técnica en una silueta de carácter marcado.

TECHNICAL FEATURES ESPECIFICACIONES TÉCNICAS

| | |
|--|--|
| Capacity Capacidad | 25.36 oz 75 cl |
| Reference Referencia | 5564 |
| Finish Boca | Couronne de 29 |
| Weight Peso | 22.22 oz 630 g |
| Overall height Altura total | 10.54 in 267,6 mm |
| Shoulder diameter Diámetro hombro | 3.86 in 98 mm |
| Base diameter Diámetro de la base | 3.62 in 92 mm |
| Entrance bore diameter Diámetro de entrada | 0.69 in 17,5 mm |
| Fill height Nivel de llenado | 2.36 in 60 mm |
| Quality Criterio de calidad | Standard |
| Punt height Altura picadura | 1.38 in 35 mm |
| Glass color Color de vidrio | <input type="radio"/> Extra White Flint Extra Blanco <input checked="" type="radio"/> Antique Green Verde Antique |

PACKING EMBALAJE

| | |
|---|--------|
| Number of bottles per layer Número de botellas por capa | 127 |
| Number of layers Número de capas | 7 |
| Number of bottles per pallet Número de botellas por palet | 889 |
| Pallet gross weight Peso total por palet | 592 kg |
| Overall height Altura total | 2,06 m |

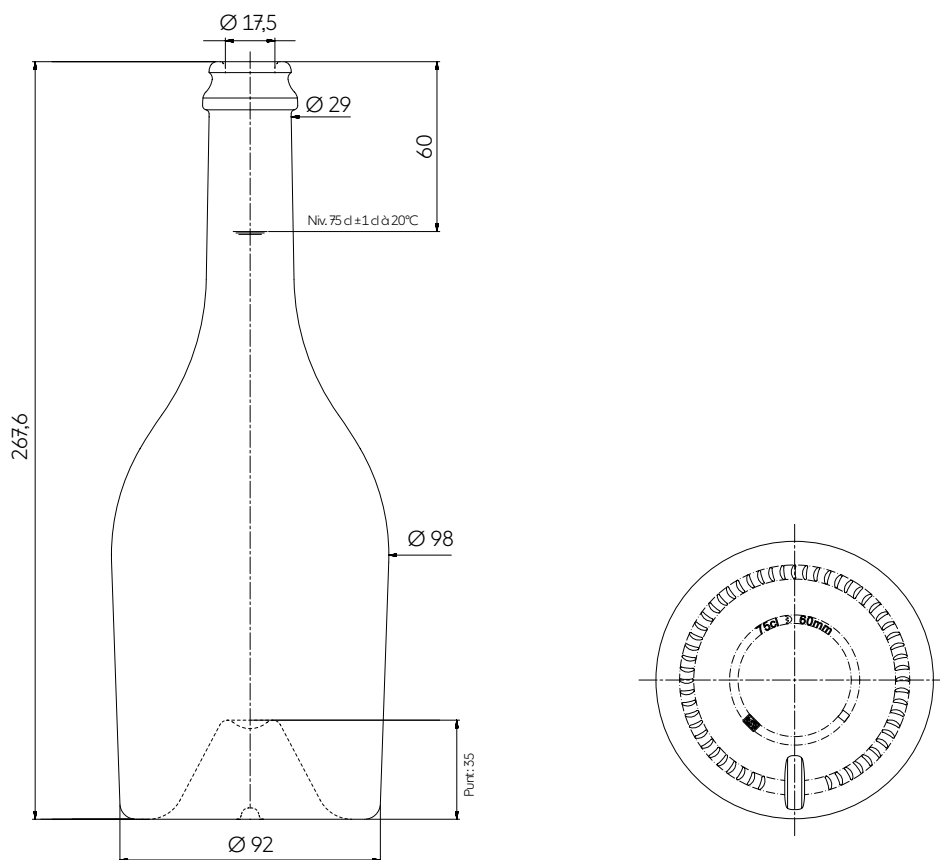

The technical elements contained in this document are for guidance only, and do not form part of the product specification.

Los elementos técnicos en este documento no tienen carácter contractual, sino meramente informativos.

3, Place de la Gare - 60960 Feuquieres France — T +33 (0)3 44 46 45 45 | www.saverglass.com | June 2026